

MOTOPLASTIC, S.A.

Molí de la sal, 1 - 08403 Granollers (Barcelona) SPAIN

Tel. 34 93 849 06 33 - Fax 34 93 849 09 88

info@puig.tv

www.puig.tv

PORTAMATRICULAS PARA / LICENSE SUPPORT FOR /
KENNZEICHENHALTER FÜR
DUCATI MONSTER 1200 14' - 16'

Ref.: 7563N

En las revisiones del vehículo es conveniente efectuar también el mantenimiento del apriete de toda la tornillería del portamatrículas, especialmente los tornillos que fijan ésta al vehículo.

Gracias por su atención.

It would be convenient to re-tighten the licence support screws, specially the ones that are fixed to the motorcycle, whenever you maintain the vehicle.

Thanks for your attention.

In der Untersuchung des Fahrzeugs, überprüfen Sie die Schraubenverbindungen der Kennzeichenhalter, besonders die Schrauben, die an dem Motorrad befestigt sind.

Danke für Ihre Aufmerksamkeit.

Fijación giro portamatrículas (2 OPCIONES A-B)
Fixation license support rotation (2 OPTIONS A-B)

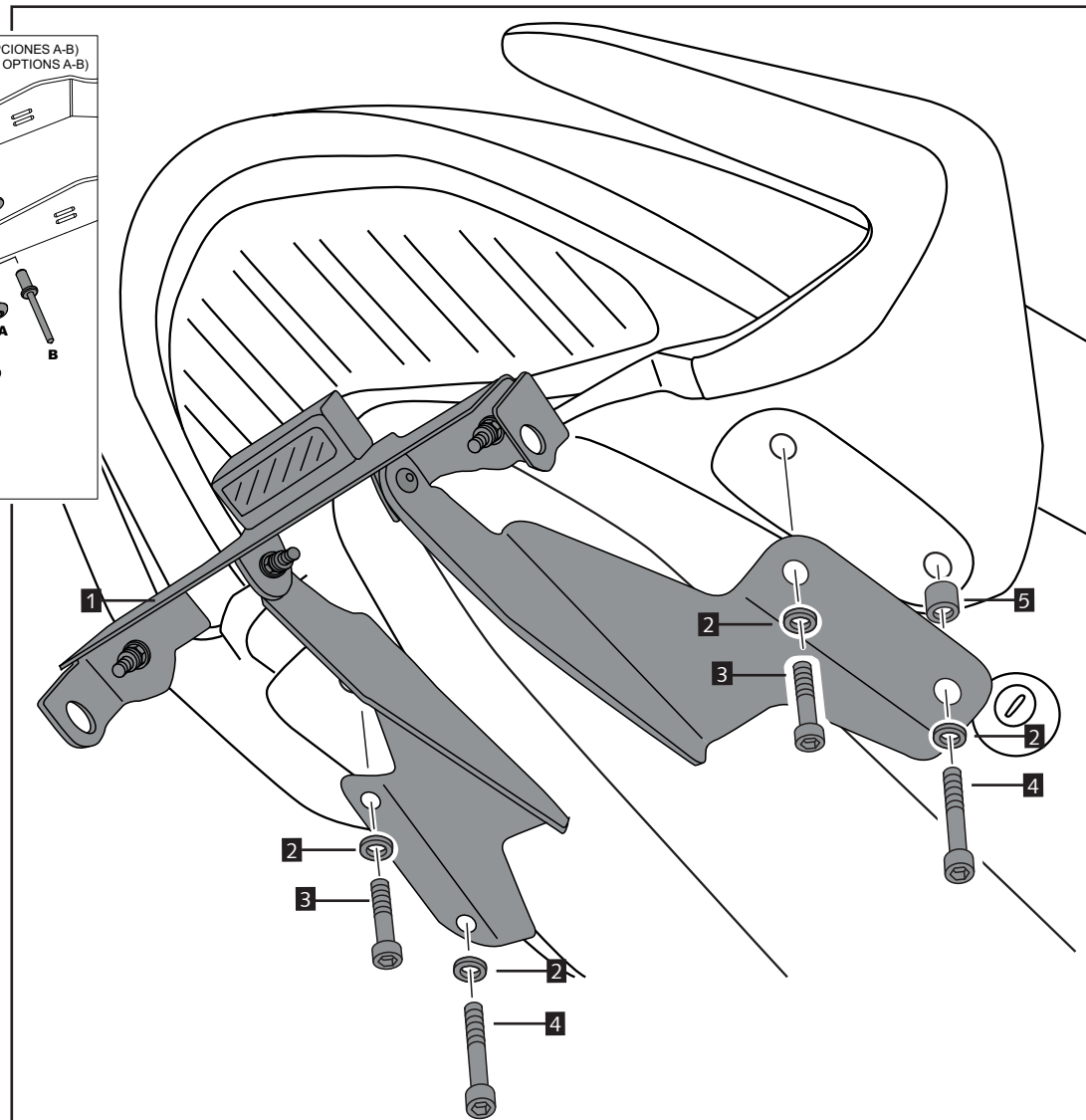
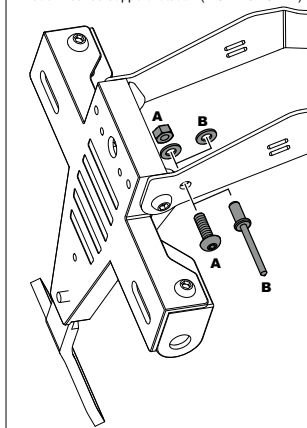

ID.	DESCRIPCIÓN	DESCRIPTION	BEZEICHNUNG	QTY.
1	Soporte pintado negro	Black support	Schwarz Kennzeichenhalter	1
2	Arandelas M6 DIN9021 negro	Black M6 washer DIN9021	M6 DIN9021 schwarz U-Scheibe	4
3	Tornillos M6x15 DIN1001 negro	Black M6x15 screw DIN1001	Schraube M6x15 DIN1001 schwarz	2
4	Tornillos M6x30 DIN1001 negro	Black M6x30 screw DIN1001	Schraube M6x30 DIN1001 schwarz	2
5	Casquillo metálico Ø 14x15	Metalic cilinder Ø 14x15	Metallkappen Ø 14x15	2
6	Luz portamatrículas	License support light	Kennzeichenhalter licht	1
7	Catadióptico	Reflector	Rückstrahler	1
8	Desplazador catadióptico	Support for reflector	Halter für Rückstrahler	1
9	Tornillos M5x10 ISO7380	M5x10 screw ISO7380	Schraube M5x10 ISO7380	2
10	Tuercas M5 DIN6923	M5 nuts DIN6923	Muttern M5 DIN6923	2
11	Bridas plástico	Plastic ziptides	Kunststoff-Flansch	5